



Criteria voor standplaatsen op of aan de openbare weg *buiten de Binnenstad*

November 2018



Inhoud

| | |
|--|----|
| 1. Definities | 2 |
| 2. Inleiding | 3 |
| 3. Criteria voor de standplaatsen | 5 |
| 3.1 Soorten standplaatsen | 5 |
| 3.2 Afmetingen | 5 |
| 3.3 Locatiebepaling | 6 |
| 3.4 Bescherming van de openbare orde | 7 |
| 3.5 Bescherming van de volksgezondheid en het milieu | 9 |
| 3.6 Bescherming van de welstand | 10 |
| 4. Procedure | 11 |
| 5. Uitvoering | 12 |
| Bijlage 1 Overzicht secundaire en tertiaire wegen | 13 |
| Bijlage 2 MR van 6 april 2016 | 17 |

1. Definities

- Mobiele kantine:* Een mobiel voertuig bestemd voor het bereiden van eten en/of drank, voorzien van een eigen stuurinrichting of die getrokken wordt door een ander voertuig. Dit voertuig wordt dagelijks verwijderd van de standplaats.
- Monumentaal gebouw:* Een gebouw met een belangrijke betekenis als gebouw uit een bepaalde periode, dat van algemeen belang wordt geacht vanwege de bouwstijl of de historische, volkskundige, artistieke, wetenschappelijke, industrieel-archeologische of andere sociaal-culturele waarde.
- Onoverzichtelijke punten:* Waar er door het verkeer geen of onvoldoende zicht is op tegemoetkomend of kruisend verkeer.
- Openbare weg:* Alle, al dan niet met enige beperking, feitelijk voor het publiek toegankelijke plaatsen¹, waaronder begrepen de openbare weg als bedoeld in artikel 1, onder g, van de LOO (PB 2015 nr. 31).
- Sandwichbord:* Twee met elkaar verbonden borden die langs de weg worden geplaatst en waarop een tekst staat, meestal een advertentie.
- Seizoensverkoop:* Verkoop van goederen en producten welke alleen in bepaalde seizoenen verkocht worden, bijvoorbeeld vuurwerk en kerstbomen.
- Standplaats:* De ruimte die dagelijks voor de duur aangegeven op de vergunning is aangewezen voor het op of aan de openbare weg staan voor het te koop aanbieden, verkopen of afleveren van waren dan wel het aanbieden van diensten, al dan niet gebruik makend van zaken als bedoeld in artikel 15, tweede lid, van de LOO.
- Standplaats food:* De standplaats ten behoeve van de verkoop of aanbieding van snel bereide of onbereide etens- of drinkwaren op basis van voorverpakte en/of van te voren voorbereide onderdelen aan het publiek om mee te nemen; er vindt geen consumptie ter plaatse plaats en er wordt geen volledige maaltijd ter plaatse bereid.
- Standplaats non-food:* De standplaats ten behoeve van de verkoop van artikelen die niet bestemd zijn voor consumptie en die door het publiek worden meegenomen.



Figuur 1 Sandwichbord

¹Het gaat er in deze om dat er sprake moet zijn van een voor iedereen feitelijk toegankelijk locatie, of het nu om overheidseigendom gaat of niet.

2. Inleiding

Conform de Landsverordening Openbare Orde² (hierna: LOO) artikel 15, tweede lid, van LOO is het verboden om zonder of in afwijking van een vergunning verleend door de Minister van Economische Ontwikkeling:

- a. *'op of aan de openbare weg standplaats in te nemen, waarbij onder standplaats wordt verstaan een vaste plaats voor het te koop aanbieden, verkopen of afleveren van waren dan wel het aanbieden van diensten, al dan niet gebruik makend van zaken;*
- b. *op of aan de openbare weg standplaats in te nemen met een carrosserie of een voertuig dat uitsluitend dan wel mede voor het ten verkoop in voorraad hebben of voor de verkoop van eet- of drinkwaren is ingericht, en vanuit die carrosserie of dat voertuig deze waren aan het publiek te koop aan te bieden of te verkopen'.*

De hier aan ten grondslag liggende overwegingen voor vergunningverlening zijn dezelfde als die van art. 15 eerste lid, onder a³ en dat zijn de eisen ter waarborging van de openbare orde, namelijk:

1. het voorkomen van fysieke schade aan de openbare weg;
2. het voorkomen en beperken van schade aan belangen van derden en overlast voor gebruikers van in de nabijheid gelegen onroerend goed;
3. het verzekeren van het doelmatig en veilig gebruik van de openbare weg voorkomen dat de verkeersveiligheid in gevaar komt;
4. een doelmatig beheer en onderhoud van de weg niet belemmeren en/of een belemmering voor, of schade aan de bruikbaarheid van de weg voorkomen;
5. hinder, overlast of verontreiniging ter plaatse door de standplaats voorkomen en de kwaliteit van de openbare weg geen schade laten leiden;
6. het waarborgen van de toegankelijkheid van de openbare weg.

Hieruit volgt dat het gaat om vereisten die vooral de verkeersveiligheid moeten veiligstellen, de kwaliteit en de bruikbaarheid van de openbare weg moeten waarborgen, die stedenbouwkundig van aard zijn en zeer lokaal getoetst en ingevuld moeten worden, met andere woorden, zeer context afhankelijk zijn. De plaatselijke situatie is daarbij steeds doorslaggevend⁴.

Voor een snelle afhandeling van de vergunningaanvragen zal het Ministerie van Economische Ontwikkeling (MEO) de genoemde afwegingen ex. artikel 15, tweede lid, LOO uitvoeren zonder extern advies van de Uitvoeringsorganisatie Ruimtelijke Ordening en Planning (UO ROP), voor wat betreft de plaatsing van de standplaatsen rekening houdende met de bovengenoemde eisen ter waarborging van de openbare orde. In voorkomende gevallen, als het om moeilijke situaties gaat, zal MEO de zaak voorleggen aan UO ROP. Ook de eisen van de politie, de brandweer, en het Ministerie van Gezondheid, Milieu en Natuur zijn in dit document opgenomen teneinde de afhandeling van de vergunningaanvragen te versimpelen en te versnellen.

² PB 2015, nr. 31.

³ Het is het verboden *'zonder of in afwijking van een vergunning van de Minister van Verkeer, Vervoer en Ruimtelijke Planning: in, op, aan of over de openbare weg iets hoegenaamd te planten, te plaatsen, te spannen, te hangen, vast te hechten, uit te spreiden, uit te slaan, te drogen, te luchten, te slepen of te hebben of bouwwerken aan te brengen'.*

⁴ In concreto vertaalt zich dit gegeven in de omstandigheid dat een geschikte locatie voor een standplaats op een gegeven moment vol is. Ook een potentiële locatie die van meerdere kanten toegankelijk is, kan niet gebruikt worden doordat er dan kriskras rijbewegingen ontstaan, een grote bron van verkeersongevallen. Voorts valt een potentiële locatie naast een woning af vanwege de overlast.

Voor de verwerking van de aanvragen is een ministeriële regeling met algemene werking van 6 april 2016, ter uitvoering van artikel 3, tweede lid, van de LOO (zie bijlage 2) van toepassing.

Het is vermeldenswaardig dat de aanvragen voor standplaatsvergunningen voor mobiele kantines in de binnenstad (art. 4 EOP) worden getoetst aan het Standplaatsenbeleid Binnenstad.

De in dit document opgenomen criteria voor het verlenen van standplaatsvergunningen beogen een scherpe en heldere regulering van de toegestane standplaatslocaties en toegestane afmetingen te borgen en de uitstraling in het belang van de openbare orde, rust, veiligheid en welstand te garanderen.

Hierbij wordt een balans behouden tussen de economische belangen van deze standplaatsen en een hoogwaardige kwaliteit van de openbare weg.

Momenteel is er sprake van een te grote aanslag op de openbare ruimte veroorzaakt door het hoge aantal van, en de dicht op elkaar gepakte, standplaatsen van mobiele kantines en de standplaatsen voor seizoenverkoop die aan bepaalde hoofdstraten gesitueerd zijn. Daarnaast worden de locaties voor mobiele kantines lukraak door de aanvrager gekozen, wat vaak voor hinderlijke en/of verkeersonveilige situaties zorgt, optische versmalling van de weg en in voorkomende gevallen hinder door rookontwikkeling.

Steeds meer mobiele kantines zijn bovendien met de tijd immobiel geworden, met vaste constructies en zelfs terrassen. Dit zijn in feite geen standplaatsen meer en hier zal handhavend worden opgetreden.

Het is goed om hier aan te geven dat de ventvergunning die men op grond van artikel 22 LOO⁵ behoeft voor het venten, dus het als persoon mobiel, te voet, of ergens tijdelijk gezeten, aanbieden van koopwaar (bv. bijèchi), en de daaraan te stellen eisen, niet onder deze beleidsnota valt.

⁵Artikel 22: Het is verboden zonder of in afwijking van een vergunning van de Minister van Economische Ontwikkeling op of aan de openbare weg te venten, waarbij onder venten wordt verstaan het niet gebonden aan een vaste plaats te koop aanbieden, verkopen of afleveren van goederen dan wel diensten.

3. Criteria voor de standplaatsen

3.1 Soorten standplaatsen

Zoals de titel van dit document het aangeeft, gaat het om de op of aan de openbare weg innemen van:

- *standplaats voor een mobiele kantine:*
Mobiele kantines hebben een eigen stuurinrichting of ze worden getrokken door een ander voertuig. Mobile kantines dienen dagelijks na sluitingstijd afgevoerd en geparkeerd te worden op een daartoe geëigende plaats. Voorbeelden van mobiele kantines zijn:
 - de “trùk di pan” en de “batido” wagen (zie figuur 2); en
 - kleinere mobiele verkoopinrichtingen zoals de hotdogkar en de ijscokar (zie figuur 3).
- *standplaats food, met gebruik van een kraam, tafel, of dergelijke:*
De standplaats food is bedoeld voor verkoop van thuis bereide en al dan niet voorverpakte etenswaren, zoals Curaçaos snoepgoed, groenten en vruchten, etc..
- *standplaats non-food, met gebruik van een kraam, tafel, of dergelijke:*
De standplaats non-food is bedoeld voor verkoop van artikelen, die geen eet- of drankwaren zijn.
- *standplaats voor seizoenverkoop:*
Opstallen bestemd voor seizoenverkoop van bijvoorbeeld goederen zoals kerstbomen en vuurwerk, of indien er een evenementenvergunning is verleend. Deze standplaatsen worden tijdelijk en in ieder geval voor de duur van het verkoopseizoen of het evenement, als vaste standplaatsen vergund. Dit houdt in dat de opstal, voor de duur van het seizoen of evenement, niet dagelijks verwijderd hoeft te worden.

3.2 Afmetingen

De criteria die gelden voor de afmetingen van in te nemen standplaatsen met mobiele kantines en voor seizoenverkoop op of aan de openbare weg worden in de volgende tabel en figuren weergegeven.

| Afmetingen | |
|------------------------------|---|
| “Trùk di pan”/“batido” wagen | Maximaal 2,5x6 m Hoogte vanaf het maaiveld is maximaal 3 m |
| Hotdogkar/ijscokar | Maximaal 2x5 m inclusief opstelruimte en eventuele opengeklapte delen. Hoogte vanaf het maaiveld is maximaal 3 m |
| Standplaats food of non-food | Maximaal 2x5 m. inclusief opstelruimte. Hoogte vanaf het maaiveld is maximaal 3 m |
| Seizoenverkoop | Maximaal 2,5x12,5 m (een 40 voets container). Hoogte vanaf het maaiveld is maximaal 3 m De maximaal toegestane afmeting voor de uitstallingsruimte bij kerstboomverkoop is 12 m ² (b.v. een tent van 4x4 m), mits dit geen belemmering vormt voor de vrije doorstroming van het gemotoriseerd en personenverkeer. |

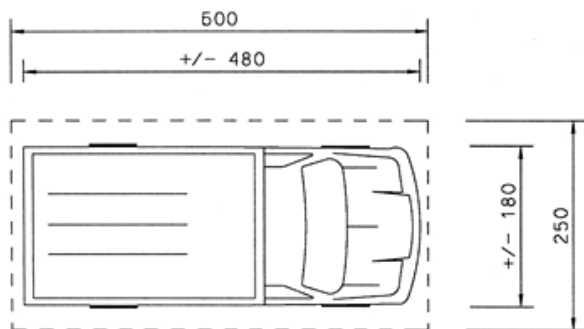

Figuur 2 "Truk di pan"/"Batido" wagen



Figuur 3 Hotdogkar / ijscoke

3.3 Locatiebepaling

- Mobiele kantines en standplaatsen voor seizoenverkoop zijn niet toegestaan binnen woonwijken en bij woonhuizen. Ook woonpercelen die geopend worden voor het plaatsen van dit soort inrichtingen zijn niet toegestaan.
- Aan de primaire wegen zijn geen standplaatsen toegestaan. Uitzonderingen zijn standplaatsen op parkeerplaatsen van bedrijven. Deze parkeerplaatsen hebben namelijk reeds een bestaande in- en uitrit (geconcentreerde ontsluiting).
- Aan de secundaire en tertiaire wegen zijn standplaatsen in principe toelaatbaar mits voldaan wordt aan alle hierna te noemen criteria, mits niet benaderbaar van alle kanten door het verkeer, mits sprake is van een veilige situatie en geen stagnatie van de doorstroming van het verkeer, en met uitzondering van de Nijlweg en de Helmin Magno Wiels Boulevard (voorheen EEG weg).
Hierbij dient rekening gehouden te worden met de formele definitie van de weg cf. art. 14 EOP⁶, en in voorkomende gevallen de besluiten over de bebording. Dit komt terug in de hierna uitgewerkte criteria op blz. 7.
- Een geschikte locatie is bij uitstek op een parkeerplaats van een bestaand bedrijf voorzien van een eigen in- en uitrit. Een uitzondering hierop is als er sprake is van een afstand van 11 m vanaf de weg én als er voldoende ruimte is voor standplaatsen op een onderlinge afstand van 25 m uit elkaar.

Zie bijgesloten kaarten in bijlage 1 voor weergave van de bovengenoemde wegcategorieën.

⁶ Zie art. 14 EOP: op de bestemming hoofdwegen zijn cf. het tweede lid sub a alleen verkeersdoeleinden en doeleinden van openbaar nut toelaatbaar. Aan de weg betekent specifiek dat dit locaties moeten zijn rekening buiten de tracés, zijnde het wegdek en de berm. De tracébreedtes zijn als volgt:

secundaire weg: meer dan 20 m.

tertiaire weg: meer dan 13 m.

3.4 Bescherming van de openbare orde

De criteria die opgesteld zijn in het belang van de bescherming van de openbare orde luiden als volgt.

1. Zowel de verkoopinrichting als het gebied eromheen (in een straal van 15 m.) dienen te allen tijde opgeruimd, schoon en heel te zijn. Er dient minimaal een vuilnisbak aanwezig te zijn. De vergunninghouder dient zelf zorg te dragen voor het ledigen hiervan.
2. De verkoopinrichting mag niet in de grond verankerd zijn maar dient deugdelijk en stabiel te worden opgesteld. Het openbreken van de openbare weg is niet toegestaan.
3. Na sluitingstijd dient de verkoopinrichting afgevoerd en geparkeerd te worden op een daartoe geëigende plaats. Daartoe dient de verkoopinrichting technisch in goede staat van onderhoud te verkeren en te voldoen aan de criteria zoals opgenomen in artikel 91 van de Wegenverkeersverordening. De sluitingstijden zullen zodanig bepaald worden dat er geen sprake is van concurrentie van de reguliere restaurants.
4. Indien het een verkoopinrichting met eigen stuurinrichting (o.a. een voertuig, wagen) betreft, dient er een keuringskaart aanwezig te zijn alsook het verzekeringsbewijs en belastingkaart van het voertuig.
5. Verharding van het (grond)gebied rondom de verkoopinrichting door middel van o.a. asfalt, beton en klinkers, is NIET TOEGESTAAN. Geen enkele vaste constructie is toegestaan, ook geen stoepen, overkappingen e.d..
6. Het plaatsen van losse objecten, (sandwich)borden en andere uitstallingen rondom de inrichting is niet toegestaan.
7. Terrassen, het plaatsen van stoelen, (sta)tafels, banken, parasols, tenten of ander soort meubilair zijn niet toegestaan. Een uitzondering hierop wordt gemaakt voor tenten of parasols bij de seizoenverkoop van kerstbomen tijdens verkoopuren.
8. Activiteiten die geluidoverlast kunnen veroorzaken voor de omgeving zijn niet toegestaan zoals:
 - a. het maken van muziek (ex. artikel 46, eerste lid, aanhef en onder a, LOO);
 - b. het plaatsen en gebruiken van televisieschermen e.d. aan de buitenkant van de verkoopinrichting.

In het belang van de verkeersveiligheid gelden de volgende criteria.

1. Standplaatsen zijn niet toegestaan op onoverzichtelijke punten of in bochten. Binnen een straal van 100 m van een kruispunt zijn geen standplaatsen toegestaan (zie figuur 4). Uitzondering hierop kan zijn wanneer de standplaats op een parkeerplaats van een bestaand gebouw, voorzien van een eigen in- en uitrit, is gelegen.
2. Het innemen van standplaatsen is alleen toegestaan op de locaties waar er genoeg ruimte aanwezig is voor het parkeren van bezoekers die op de standplaats afkomen.

3. Een geschikte locatie is als er sprake is van een parkeerplaats van een bestaand bedrijf voorzien van een eigen in- en uitrit.
4. Als het bepaalde onder 3 niet aanwezig is, dan dienen standplaatsen op een afstand van minimaal 11 m verwijderd van de openbare weg geplaatst te worden, gemeten vanaf de rand van de openbare weg waarlangs ze gelegen zijn. De openbare weg betreft zowel het wegdek als de berm. Uitzondering hierop is wanneer de standplaats is gelegen op een parkeerplaats van een bestaand gebouw voorzien van een eigen in- en uitrit.
5. Er mogen geen verkeersborden en/of verkeerslichten aan het oog worden onttrokken.
6. De standplaats mag het zicht op het verkeer niet onttrekken.
7. Een standplaats mag niet zodanig gelegen zijn dat deze de doorstroming van het gemotoriseerde- en/of het voetgangersverkeer belemmert.

In het belang van de openbare veiligheid zijn de volgende criteria van toepassing.

1. Standplaatsen mogen niet direct voor de (nood)uitgang van een gebouw staan.
2. Standplaatsen moeten op een afstand van minimaal 100 m verwijderd zijn van politie-, ambulance- of brandweer posten of militaire gebouwen.
3. Ter waarborging van de brandveiligheid moeten standplaatsen met bak- en braad-activiteiten of de aanwezigheid van gastanks of verwarmingselementen:
 - a. op een minimale afstand van 5 m verwijderd zijn van de dichtstbijzijnde gevel;
 - b. op een minimale afstand van 15 m van pompstations zijn;
 - c. een brandblusapparaat ter plekke hebben;
 - d. een akkoordverklaring van de brandweer in bezit hebben;
 - e. geen gevaar of hinder vormen.
4. Ter waarborging van de brandveiligheid moeten standplaatsen voor de seizoenverkoop voldoen aan de terzake gestelde eisen.
5. De toegankelijkheid van de locatie voor hulpverleningsdiensten mag niet beperkt worden door een standplaats.
6. Kabels en leidingen t.b.v. nutsvoorzieningen, rioolputten en brandputten dienen ten alle tijden bereikbaar te blijven voor gebruik, reparatie en onderhoud.
7. Eventuele leidingen vanaf de inrichting naar buiten ten behoeve van toe- en afvoer van water en van elektriciteit mogen geen gevaar of hindernis vormen voor gebruikers van de openbare ruimte.

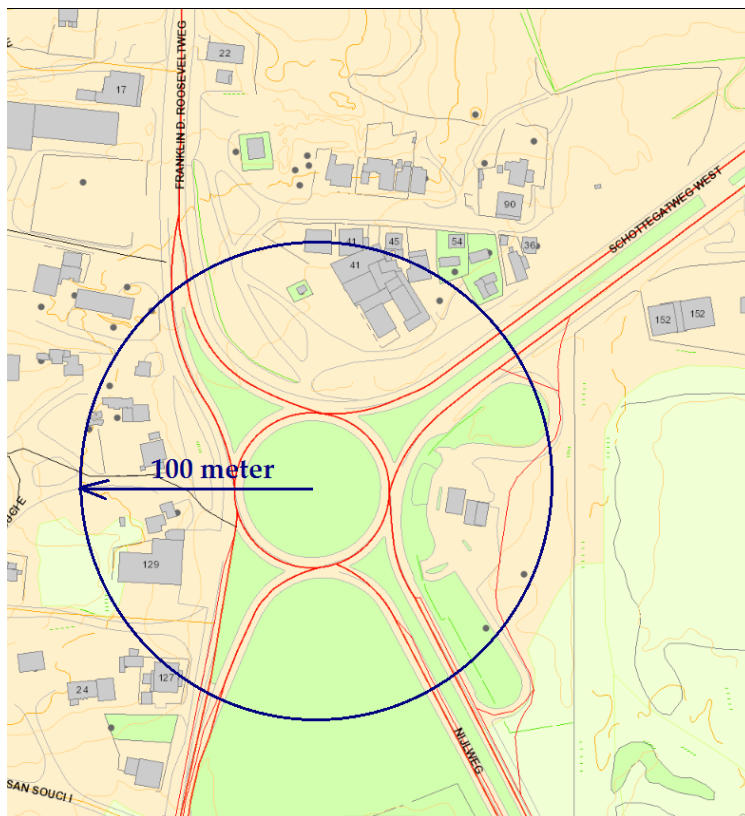

Figuur 4 Een straal van 100 meter bij kruispunten vrijhouden

3.5 Bescherming van de volksgezondheid en het milieu

De volgende criteria dienen ter bescherming van de volksgezondheid:

1. Alle verkopers van etenswaren (de zgn. "food handlers") dienen in het bezit te zijn van een gezondheidsverklaring.
2. De verkoopinrichting, in het geval van mobiele kantines, dient door de GGZ goedgekeurd te worden. Hiertoe dient de verkoopinrichting voorzien te zijn van:
 - a. een wasbak met stromend water om vaatwerk te reinigen,
 - b. hand sanitizer en een faciliteit om handen te wassen,
 - c. wateraansluiting van Aqualectra,
 - d. een afvalwatertank (buiten),
 - e. insecten-bestendige opbergkasten,
 - f. faciliteiten voor het koud of heet bewaren van eet- en drinkwaren,
 - g. en een afzuigkap met werkende fan voor de afvoer van kooklucht.

Verder geldt:

- h. het plafond moet stofdicht zijn en in deugdelijke staat verkeren,
- i. er dient voldoende verlichting aanwezig te zijn,
- j. er mogen geen spleten of naden in de verkoopinrichting zijn (of deze moeten geseald zijn),
- k. de inrichting dient goed onderhouden, schoon, vrij van ongedierte en in zindelijke staat verkeren,
- l. en de wanden en vloer moeten van afwasbaar materiaal zijn en in deugdelijke staat verkeren.

3. Indien de mobiele kantine voorzien is van een toilet, dan dient deze in een tank geloosd te worden.

3.6 Bescherming van de welstand

In het kader van de bescherming van de welstand gelden de volgende criteria.

1. De verkoopinrichting dient in goede staat van onderhoud te verkeren.
2. Luifels dienen inklapbaar te zijn met een maximale uitval van 1,50 m. (alleen aan de verkoopzijde; zie figuur 5).
3. Standplaatsen mogen niet in belangrijke zichtassen gesitueerd te zijn, waardoor ze het zicht op beeldbepalende gebouwen, pleinen, beelden, etc. ontnemen voor voetgangers of automobilisten.
4. Standplaatsen mogen niet op (verkeers)pleinen of nabij monumentale gebouwen gesitueerd zijn.
5. Langs de straten waar er een grote vraag is naar standplaatsen, dienen de standplaatsen waar toelaatbaar minimaal 25 m. van elkaar verwijderd te zijn, met name:
 - a. Winston Churchillweg,
 - b. F.D. Rooseveltweg,
 - c. Caracasbaaiweg,
 - d. Gosieweg, en
 - e. Santa Rosaweg.
6. Met uitzondering van standplaatsen gelegen op een parkeerplaats van een bestaand gebouw voorzien van een eigen in- en uitrit, dient de verkoopinrichting parallel aan de weg geplaatst te worden en niet vanaf alle kanten door het verkeer benaderbaar te zijn.
7. Reclame-uitingen dienen ondergeschikt en integraal onderdeel te zijn van de verkoopinrichting (zie figuur 5). Losse borden of reclame op het dak of de rand zijn niet toegestaan. Alleen reclame-uitingen bedoeld voor de standplaats zelf zijn toegestaan.
8. In verband met overlast is lichtreclame en het belichten van reclame slechts onder voorwaarden toelaatbaar. Hiervoor dient een ontheffing bij de Uitvoeringsorganisatie Ruimtelijke Ordening en Planning aangevraagd te worden, conform artikel 16 van de LOO.

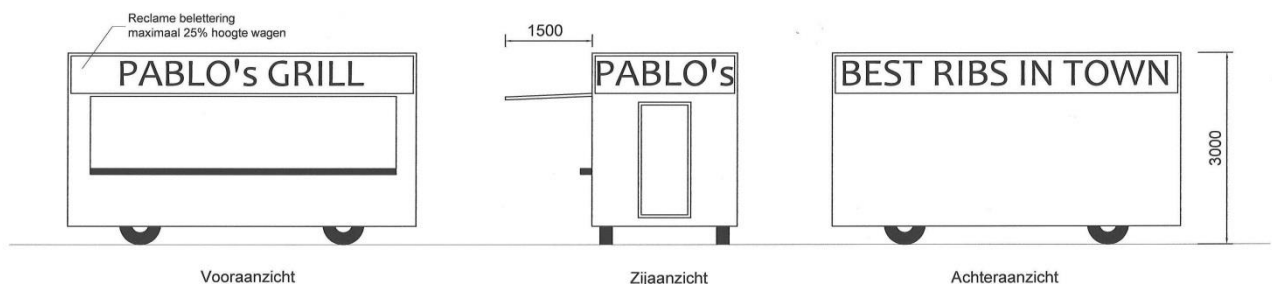

Figuur 5 Reclame

4. Procedure

Iemand die in aanmerking wil komen voor een standplaatsvergunning, moet een aanvraag hiertoe indienen bij MEO via het Vergunningenloket.

Bij het indienen van de aanvraag dient de aanvrager de afmetingen van de in te nemen standplaats en afbeeldingen (foto's) van alle vier aanzichten van de standplaats overhandigen, alsmede een situatietekening van de locatie en de standplaats daarop.

Naast het vooraf betalen van de op grond van de Eilandsverordening leges, precario rechten en retributies Curaçao, verschuldigde leges en precario rechten, dient de aanvrager nadere benodigde documenten te overleggen samen met het ingevulde aanvraagformulier bij het Vergunningenloket. Het een en ander wordt nader omschreven in de Ministeriele regeling met algemene werking van 6 april 2016 (zie bijlage 2).

Verschuldigde betaling:

Conform de Leges- en precarioverordening⁷ zijn dit de precario- en legestarieven voor standplaatsen bestemd voor de verkoop van waren:

| | Leges | | Precario rechten | |
|---|---------------|-----------------|---|----------------|
| <i>Seizoenverkoop & Food / Non-food met kraampje, tafel, e.d.</i> | NAf. 30/3 mnd | Art. 39 lid 1 d | NAf. 5,50 per m ² /mnd NAf. 27 per m ² /jr | Art 67 lid 1 f |
| <i>"Trùk'i pan" of "batido"</i> | NAf. 250 | Art. 39 lid 3 | NAf. 27 per m ² /jr | Art 67 lid 1 f |
| <i>Hotdog kar</i> | NAf. 400jr | Art. 34 | NAf. 27 per m ² /jr | Art 67 lid 1 f |
| <i>Ijsco kar</i> | NAf. 30/3 mnd | Art. 39 lid 1 a | NAf. 27 per m ² /jr | Art 67 lid 1 f |

Zonder betaling van de verschuldigde bedragen wordt een vergunning als **niet uitgegeven** beschouwd⁸.

Conform het bepaalde in lid 3 van art. 67 van deze verordening dient een vergunninghouder de verschuldigde precario bedragen te voldoen bij UO ROP. Voor een soepele verwerking van aanvragen, een vlotte inwerkingtreding van vergunningen en het voor de aanvrager vergemakkelijken van alle handelingen (aanvragen – afhalen – betalen), zal ook een betaalmogelijkheid van UO ROP bij het Vergunningenloket worden geplaatst.

Een vergunning voor mobiele kantines kan voor maximaal 3 jaar worden verleend.

De vergunning dient zichtbaar voor het publiek in de inrichting geplaatst worden.

⁷AB 1992 nr. 20, zoals gewijzigd.

Leges: rechten verschuldigd voor uit te geven vergunningen of te verstrekken stukken door of vanwege het Land), die van zegels zijn voorzien.

Precario rechten: rechten verschuldigd voor het innemen van openbare grond of openbaar water of voor het hebben van voorwerpen in, onder, aan, op of boven het aan het Land in eigendom toebehorende en voor de openbare dienst bestemde gronden en wateren.

⁸Ibidem, zie art. 10, lid 1.

5. Uitvoering

Na het inwerkingtreden van dit document zal worden begonnen met de handhaving op basis van de huidige wet- en regelgeving. Alle ingediende aanvragen zullen worden getoetst aan de hierin opgenomen criteria.

Personen die al over een standplaatsenvergunning beschikken, zullen schriftelijk op de hoogte worden gebracht van de inwerkingtreding van dit beleid. Er geldt een overgangstermijn van één jaar na de inwerkingtreding van dit beleid gedurende welke alle standplaatshouders de kans krijgen om aan de vastgestelde criteria te gaan voldoen.

Dit houdt onder andere in dat:

- alle bestaande standplaatsen moeten gaan voldoen aan de vastgestelde afmetingen;
- alle standplaatsen moeten mobiel zijn; en
- alle bestaande standplaatsen moeten gaan voldoen aan de voorschriften betreffende de situering en afstanden vanaf de weg en vanuit elkaar. Dit zal met zich meebrengen dat enkele standplaatsen niet meer toelaatbaar zullen zijn op hun huidige locatie.

Bijlage 1 Overzicht secundaire en tertiaire wegen

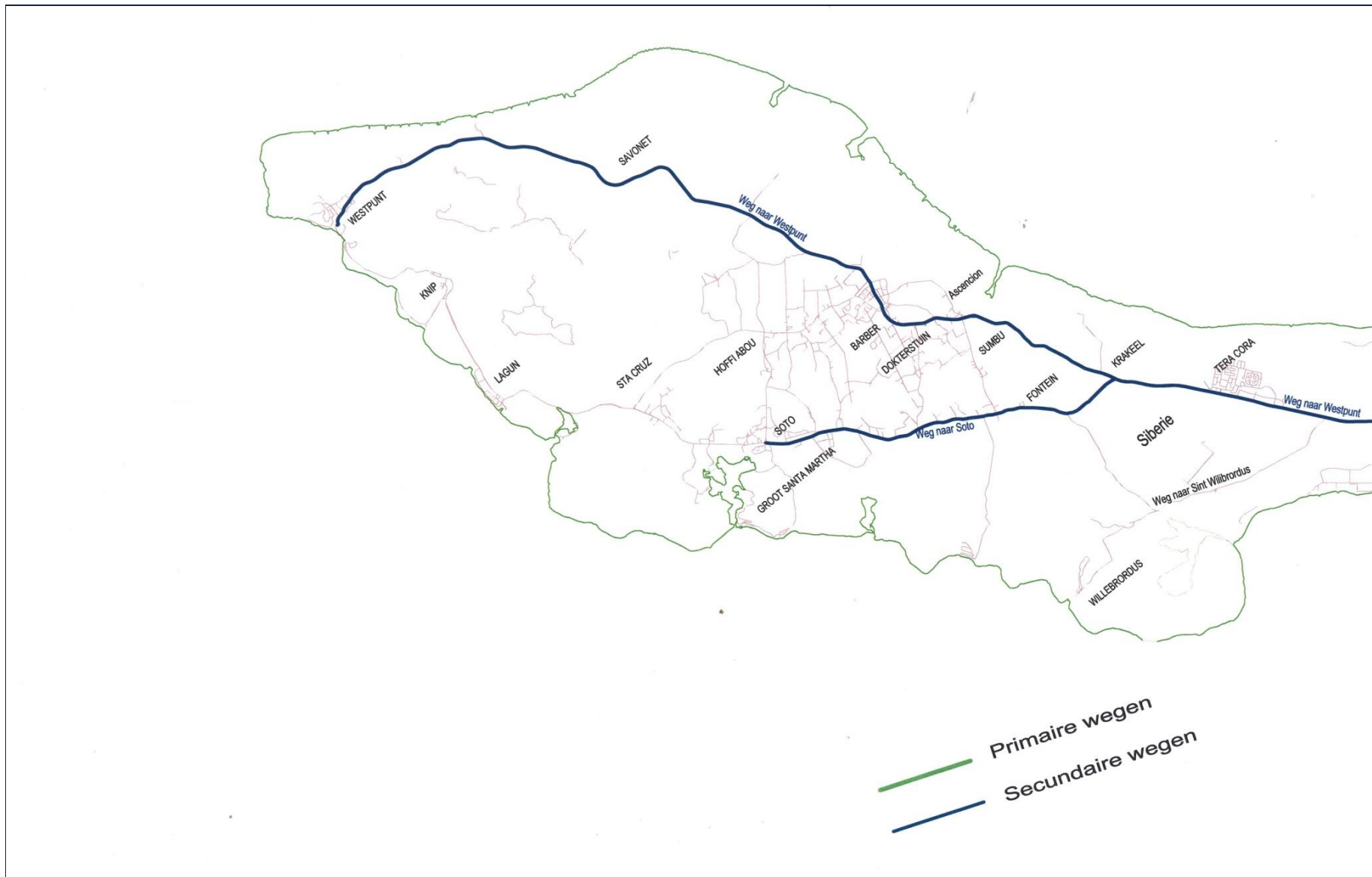

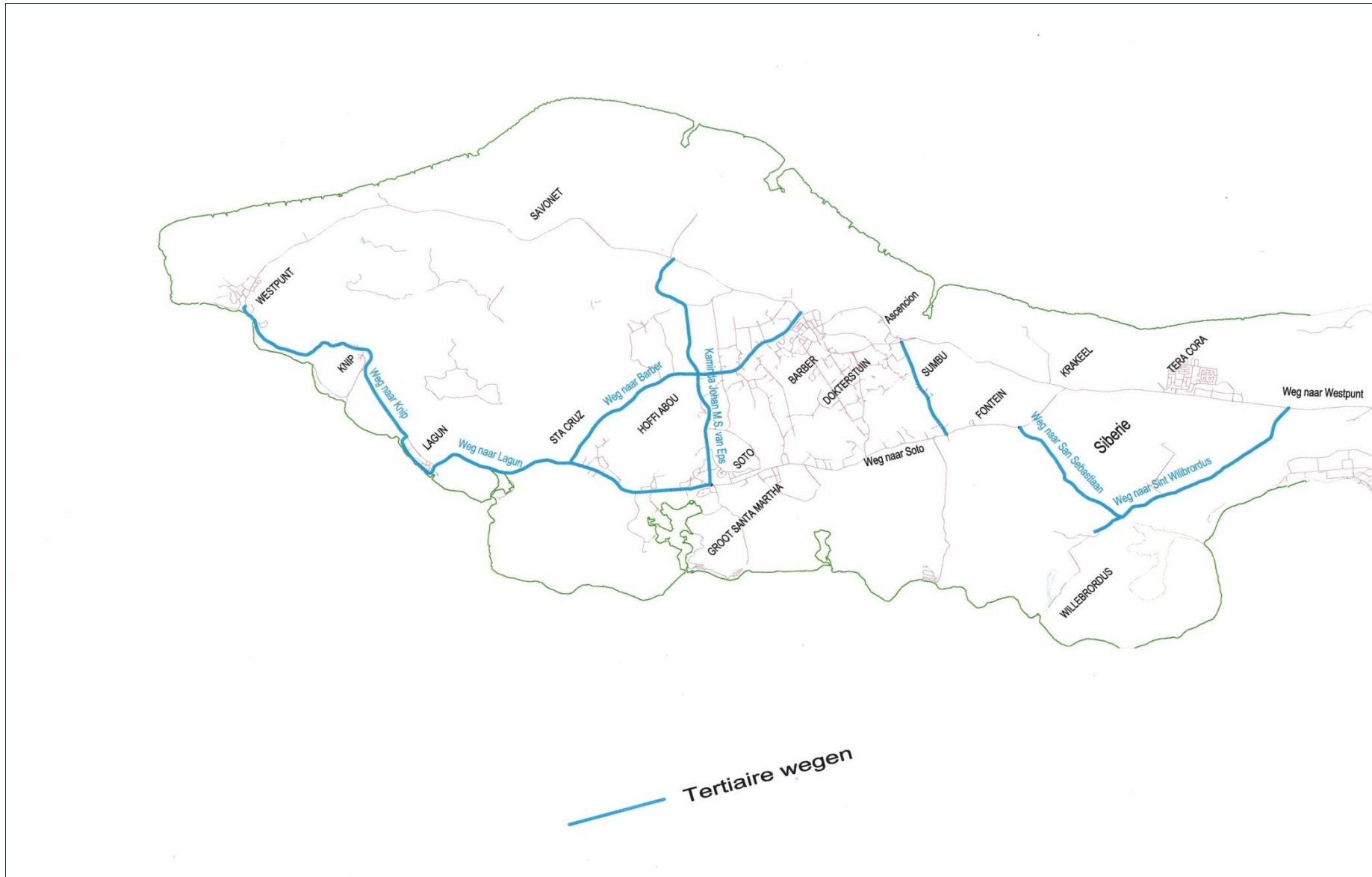



PUBLICATIEBLAD

MINISTERIËLE REGELING MET ALGEMENE WERKING van de 6^{de} april 2016 ter uitvoering van artikel 3, tweede lid, van de Landsverordening openbare orde¹ (Regeling standplaats- en ventvergunning)

De Minister van Economische Ontwikkeling,

Gelet op:
de artikelen 2, tweede lid en 3, tweede lid, juncto de artikelen 15, tweede lid, en 22 van de Landsverordening openbare orde¹;

Heeft besloten:

Artikel 1
begripsbepalingen

In deze regeling wordt verstaan onder:

- a. minister: minister belast met economische ontwikkeling;
- b. aanvraag: de aanvraag voor een standplaats- of ventvergunning;
- c. vergunning: een standplaats- of ventvergunning tenzij nadrukkelijk anders gesteld;
- d. Vergunningenloket: Vergunningenloket van het Ministerie van Bestuur, Planning en Dienstverlening;
- e. vergunninghouder: eenieder aan wie de minister een vergunning heeft verleend;
- f. standplaats: een standplaats zoals bedoeld in artikel 15, tweede lid, onderdeel a of b, van de Landsverordening openbare orde;
- g. venten: venten zoals bedoeld in artikel 22 van de Landsverordening openbare orde.

Artikel 2
vergunningverlening

1. De minister kan op aanvraag een vaste of tijdelijke vergunning verlenen om op of aan de openbare weg standplaats in te nemen dan wel te venten.
2. Een vaste vergunning wordt verleend voor maximaal 3 jaar doch geldt niet voor openbare gemakkelikheden.

¹ P.B. 2015, no. 31

3. Een tijdelijke vergunning wordt verleend voor openbare gemakkelijkheden van korte duur.

Artikel 3
aanvraag vergunning

1. Een aanvraag voor het verlenen van vergunning moet ten minste tien weken voordat men de vergunning in gebruik wenst te nemen, schriftelijk worden ingediend bij de minister door tussenkomst van het Vergunningenloket.
2. Een vergunning wordt uitsluitend verleend aan natuurlijke personen van 18 jaar en ouder.
3. Per persoon wordt maximaal één vaste vergunning verleend.
4. Het is de vergunninghouder verboden de vergunning onder te verhuren.

Artikel 4
documenten aanvraag ventvergunning

1. De aanvraag voor een ventvergunning gaat vergezeld van:
 - a. verklaring, afgegeven door Kas di Bario, waarin staat dat de aanvrager geen andere inkomsten heeft dan uit venten;
 - b. kopie van een geldig identiteitsbewijs van de aanvrager;
 - c. verklaring omtrent het gedrag van de aanvrager;
 - d. kopie van een wettelijke aansprakelijkheidsverzekering de aanvraag betreffende;
 - e. bewijs van betaling van de op grond van de Eilandsverordening leges, precariorechten en retributies Curaçao² verschuldigde leges, en
 - f. een zegel ter waarde van NAf 20,00.
2. Voor zover van toepassing moet tevens worden overlegd bij de aanvraag voor een ventvergunning:
 - a. machtigingsbrief alsmede kopie identiteitsbewijs van de gemachtigde, indien de indiener van de aanvraag gemachtigd is door de aanvrager;
 - b. kopie keuringskaart van het keuringslokaal, verzekeringsbewijs en betaalbewijs van de wegenbelasting, in geval van verkoop met een voertuig;
 - c. kopie gezondheidscertificaat van Geneeskunde en Gezondheidszaken, in geval van voedselvoorbereiding en -verkoop.
3. Indien de aanvrager niet geboren is op Curaçao of van rechtswege toegelaten, dient bij de aanvraag voor een ventvergunning tevens worden overlegd een geldig bewijsstuk

² A.B. 1992, no. 20

betreffende de verblijfsstatus, op basis van artikel 1 onderdeel d, artikel 3 en artikel 6 van de Landsverordening toelating en uitzetting³, aangevuld met een bewijs van aanvraag indien geldigheid van de verblijfsstatus al verlopen is of binnen 3 maanden verloopt.

Artikel 5
documenten aanvraag standplaatsvergunning

1. De aanvraag voor een standplaatsvergunning gaat vergezeld van:
 - a. kopie van een geldig identiteitsbewijs van de aanvrager;
 - b. verklaring omtrent het gedrag van de aanvrager;
 - c. kopie van een wettelijke aansprakelijkheidsverzekering de aanvraag betreffende;
 - d. bewijs van betaling van de op grond van de Eilandsverordening leges, precariorechten en retributies Curaçao verschuldigde leges, en
 - e. een zegel ter waarde van NAf 20,00.
2. Voor zover van toepassing moet tevens worden overlegd bij de aanvraag voor een standplaatsvergunning:
 - a. machtigingsbrief alsmede kopie identiteitsbewijs van de gemachtigde, indien de indiener van de aanvraag gemachtigd is door de aanvrager;
 - b. kopie gezondheidscertificaat van Geneeskunde en Gezondheidszaken, in geval van voedselvoorbereiding en -verkoop;
 - c. kopie keuringskaart van het keuringslokaal, verzekeringsbewijs en betaalbewijs van de wegenbelasting, in geval van verkoop met een voertuig;
 - d. kopie rijbewijs bestuurder, in geval van verkoop met een voertuig;
 - e. brief waarin de daartoe gerechtigde zijn terrein ter beschikking stelt aan de aanvrager om daarop standplaats in te nemen alsmede diens kopie identiteitsbewijs, in geval het betreft een privéterrein;
 - f. betalingsbewijs van de op grond van de Eilandsverordening leges, precariorechten en retributies Curaçao verschuldigde precariorechten voor het terrein waarop de aanvrager standplaats wenst in te nemen, in geval van overheidsgrond.
3. Indien de aanvrager niet geboren is op Curaçao of van rechtswege toegelaten, dient bij de aanvraag tevens worden overlegd een geldig bewijsstuk betreffende de verblijfsstatus, op basis van artikel 1 onderdeel d, artikel 3 en artikel 6 van de Landsverordening toelating en uitzetting⁴, aangevuld met een bewijs van aanvraag indien geldigheid van de verblijfsstatus al verlopen is of binnen 3 maanden verloopt.

³ P.B. 2010, no. 5

⁴ P.B. 2010, no. 5

Artikel 6
ontijdige en onvolledige aanvraag

1. De aanvraag wordt niet in ontvangst genomen indien de aanvraag niet binnen de termijn, genoemd in artikel 3, eerste lid, is ingediend of niet volledig is ingevuld.
2. In geval van het eerste lid wordt de aanvraag geretourneerd aan de aanvrager.

Artikel 7
weigeringsgronden

1. De vergunning wordt geweigerd indien:
 - a. de aanvrager binnen de laatste vijf jaren onherroepelijk is veroordeeld tot vrijheidsstraf terzake van een opzettelijk gepleegd misdrijf;
 - b. de aanvrager binnen de laatste vijf jaren twee keer onherroepelijk is veroordeeld wegens overtreding van het verbod, bedoeld in artikel 15, tweede lid, of het verbod, bedoeld in artikel 22, van de Landsverordening openbare orde;
 - c. binnen de laatste vijf jaren een vroegere vergunning, welke aan de aanvrager verleend was, werd ingetrokken krachtens het bepaalde in artikel 10, onderdeel b;
 - d. indien de aanvrager krachtens onherroepelijke rechterlijke uitspraak de beschikking of het beheer over zijn goederen heeft verloren;
 - e. de aanvraag in strijd is met het in paragraaf 2 van de Landsverordening openbare orde in het belang van de openbare orde, de goede zeden of publieke rust gestelde;
 - f. niet voldaan wordt aan de desbetreffende voorschriften op het gebied van hygiëne, brandveiligheid, verkeersveiligheid en constructie.
2. In de beschikking worden de weigeringsgronden en de beroepsmogelijkheden opgenomen.

Artikel 8
verlenging vergunning

1. Een aanvraag voor verlenging van een vergunning moet ten minste acht weken voordat de vergunning vervalt, schriftelijk worden ingediend bij de minister door tussenkomst van het Vergunningenloket.
2. Op de verlengingsaanvraag is artikel 4 dan wel artikel 5 en de artikelen 6 en 7 van overeenkomstige toepassing.

Artikel 9
beschikking

Van de verlening van een vergunning dan wel van de verlenging van de vergunning wordt door de minister aan de vergunninghouder een beschikking gegeven vermeldende:

- a. naam en voornamen, geboortedatum en -plaats, alsmede adres;
- b. een duidelijke omschrijving van de toegewezen standplaats met vermelding van de afmetingen van de standplaats of het toegewezen ventgebied;
- c. een omschrijving van de verkoopinrichting;
- d. de branche, artikelen, goederen, diensten of waren, welke door de vergunninghouder op de hem toegewezen standplaats of tijdens het venten mogen worden verkocht;
- e. de dag of de dagen, het tijdvak en de tijden waarop van de standplaats gebruik mag worden gemaakt;
- f. de voorwaarden, waaraan voldaan moet worden.

Artikel 10
intrekkings- en wijzigingsgronden

De minister kan de vergunning intrekken dan wel wijzigen indien:

- a. de verstrekte gegevens na de verlening zodanig onjuist of onvolledig blijken dat op de aanvraag een andere beslissing zou zijn genomen, indien bij de beoordeling daarvan de juiste gegevens verstrekt waren;
- b. als blijkt dat de vergunningsvoorwaarden niet in acht worden genomen, waarbij de aard en de ernst van de niet-nakoming en het aantal keren dat dit is geschied, meewegen voor een beslissing;
- c. de vergunning in strijd met wettelijke voorschriften is gegeven;
- d. de vergunninghouder zulks schriftelijk verzoekt.

Artikel 11
nog geldige vergunningen

Een voor de inwerkingtreding van deze regeling verleende vaste vergunning dan wel de verlenging daarvan die op het moment van inwerkingtreding van deze regeling nog geldig is, wordt beschouwd te zijn afgegeven op grond van deze regeling.

Artikel 12
titel

Deze ministeriele regeling met algemene werking wordt aangehaald als Regeling standplaats- en ventvergunning.

Artikel 13
inwerkingtreding

Deze ministeriële regeling met algemene werking treedt in werking met ingang van de dag na die van de uitgifte van het Publicatieblad waarin zij geplaatst is.

Artikel 14
publicatie

Deze ministeriële regeling met algemene werking wordt in het Publicatieblad geplaatst.

Willemstad,
Minister van Economische ontwikkeling
E.P. RHUGGENAATH

Minister van Bestuur, Planning en Dienstverlening
E.G. VAN DER HORST

Uitgegeven de 8^{de} april 2016
De Minister van Algemene Zaken,
B.D. WHITEMAN